

# FOCUS TECHNIQUE SUR LES ÉPANDEURS GOLIATH

Guide technique pour faire le bon achat



**lebowitch**

# ÉPANDEURS GOLIATH

## POUR LES PROFESSIONNELS LES PLUS EXIGEANTS

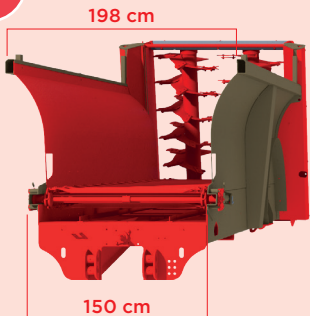

Équipements standard  ou en option 

**Caisse arrondie** pour faciliter l'évacuation de la marchandise, réalisée par croquage de la tôle pour une rigidité accrue des côtés.

 

**Casquette de protection** avec grille autonettoyante.

 

**Protection avec de la peinture bicomposant (qualité industrielle 2K)**

(A) Caisse en tôle d'acier HLE ST420 (épaisseur : 4 mm).  
 (B) Grenailage.  
 (C) Couche de primer 2K posée directement après le grenailage + flash-off avant l'application de la finition.  
 (D) Finition avec de la peinture 2K et un effet martelé.

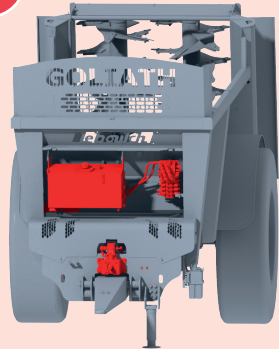

**Centrale hydraulique** avec commande électrique, **réservoir de 140 l** et **système électrohydraulique** protégé sous le capot.

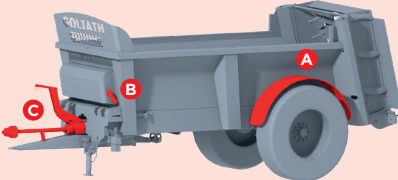

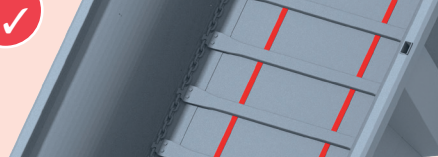

(A) **Garde-boue en acier**  
 (B) **Porte-documents** avec livre de pièces personnalisé  
 (C) **Porte-flexibles et cardan grand angle** avec sécurité à cames.

 



**Fond renforcé avec bandes d'usure en acier**

 

**Freinage pneumatique** 

**Freinage hydraulique** 

**Freinage mixte** (hydraulique et pneumatique) 

 **Grand choix de pneus**

- Ø 1 230 à 2 060 mm
- Largeur : 467 à 739 mm
- Pneus des plus grandes marques

    
 460/85R34    520/85R38    580/70R38

    
 620/75R26    650/75R32    710/50R26,5

Et bien d'autres !

 

**Timon avec ressort, réglable en hauteur**

 

**Grand choix d'œillets**

(A) Boulonné Ø 50 mm (standard)  
 (B) Boulonné à boule (option)

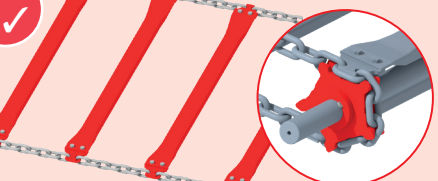
**Barrettes boulonnées en tubes fermés** pour éviter le stockage de matière + noix d'entraînement mécanosoudées.

**Chaîne cinématique.** Paliers sur arbre d'entraînement avec bagues en bronze. Roue libre sur cardan arrière. Bavette d'étanchéité avant et sur la table d'épandage. Essieu boulonné à la caisse.

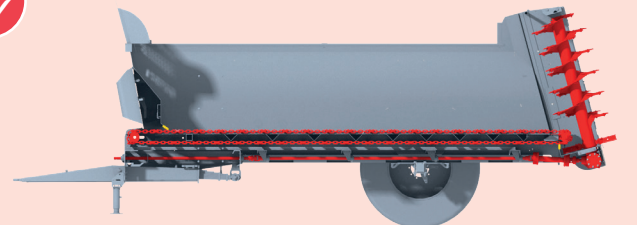
**Échelle en aluminium** pour voir à l'intérieur de la caisse + cales de roues

**Tendeur hydraulique du tapis** avec sécurité automatique de tension.

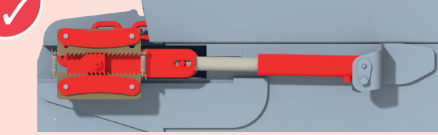

Boîtier LB 300



**Boîtiers d'entraînement professionnels**  
**(A)** Pompe 100 l/min  
**(B)** Réducteur d'entraînement du tapis de 5 000 à 10 000 Nm  
**(C)** Poutre d'entraînement des hérissons à 480 tr/min



**Choix de chaînes marines**  
 Ø 16 ou RUBIG 20

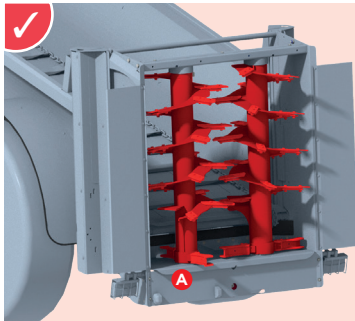

**Hérissons Ø 900 mm et spires de 10 mm.**  
 Graisseurs de hérissons centralisés.  
 Déflecteurs galvanisés avec arêtes vives pour couper les ficelles.  
**(A)** Bague d'usure au pied des hérissons.



**Marteaux escamotables** montés sur bague d'usure pour un meilleur émiettement.

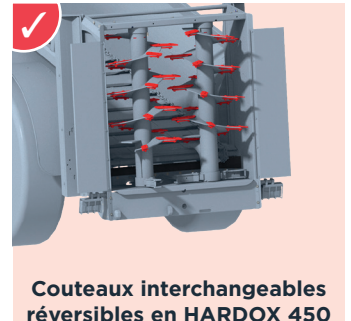

**Couteaux interchangeables réversibles en HARDOX 450**



**Couteaux standard** réversibles en Hardox 450.



**Couteaux cuillères** en Hardox 450.

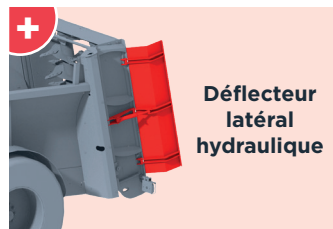

**Déflecteur latéral hydraulique**

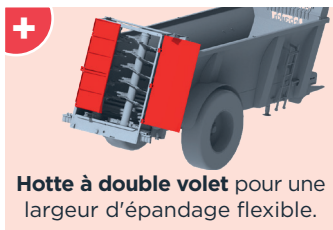

**Hotte à double volet** pour une largeur d'épandage flexible.



**Hotte suisse** pour une meilleure protection sur route.



**Porte rabattable** pour limiter la hauteur.

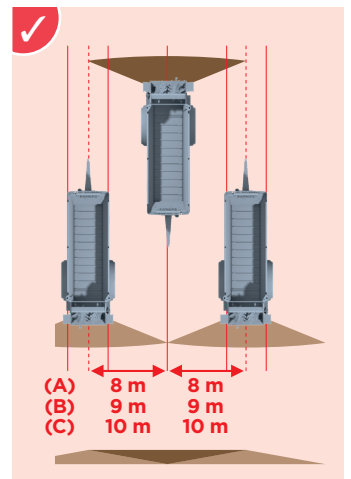

**(A)** 8 m  
**(B)** 9 m  
**(C)** 10 m

**Largeurs de croisement** (variables selon la matière épandue) :  
**(A)** 8 m (standard)  
**(B)** 9 m avec couteaux cuillères  
**(C)** 10 m avec plateaux d'épandage

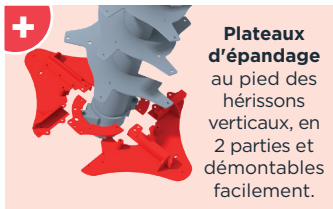

**Plateaux d'épandage** au pied des hérissons verticaux, en 2 parties et démontables facilement.

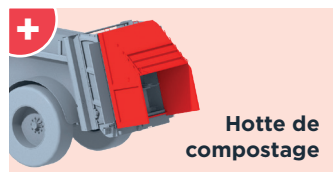

**Hotte de compostage**

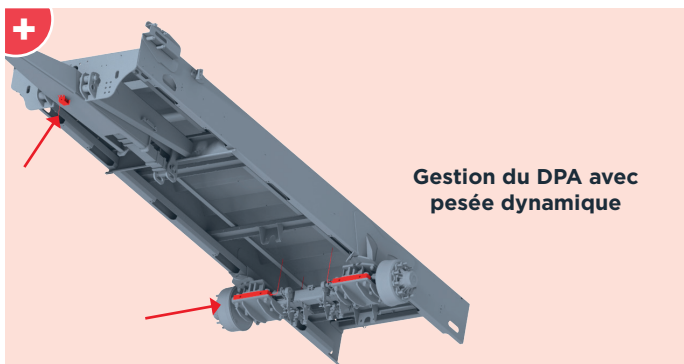

**Gestion du DPA avec pesée dynamique**



**Porte guillotine** (prédisposition en standard).



**Rehausses 200 mm en acier**



**DPA** : régulation automatique de la vitesse du tapis selon l'ouverture de porte (sauf Ferti 500) et la vitesse d'avancement. Boîtier à positionner dans le tracteur.

**(A)** DPA simplifié (boîtier Ferti 500)  
**(B)** DPA précision (boîtier Ferti 4000)



**Compteur de travail digital**

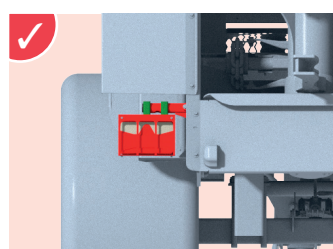

**Feux LED rabattables manuellement**



**Feux latéraux**



**(A)** Feux de gabarit  
**(B)** Panneau strié réglable en largeur

# ÉPANDEURS GOLIATH

## TOUS LES MODÈLES

# GOLIATH

evolution

- ✓ Simple ou double essieu, de 10,7 à 24,3 m<sup>3</sup>
- ✓ Conçu pour résister dans le temps et aux conditions de travail les plus difficiles

Les dimensions ci-dessous sont exprimées en mètres (m).

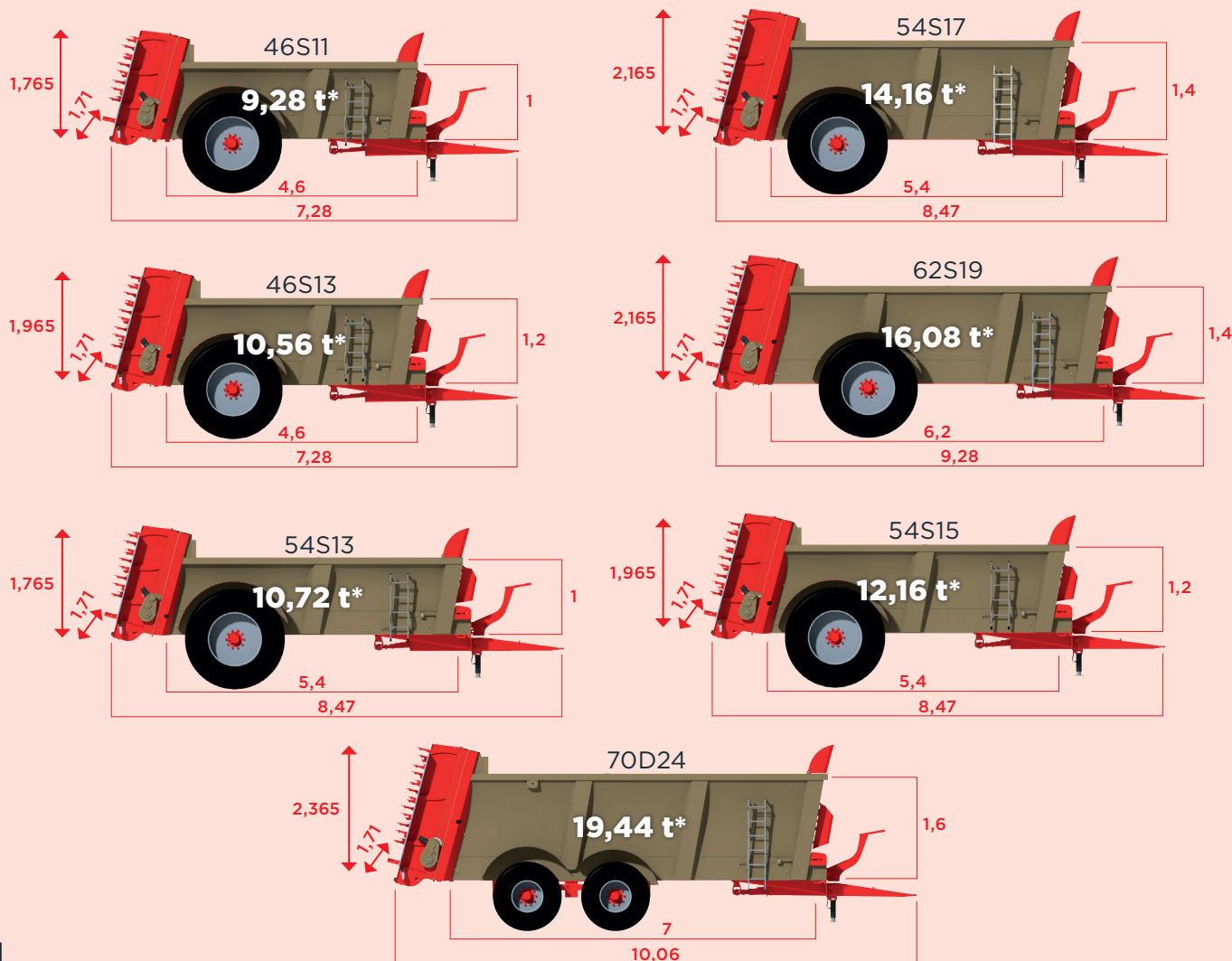

\*Tonnage pour un fumier ayant une densité de 0,8 t/m<sup>3</sup>.

### Comprendre la désignation des modèles :

- les 2 premiers chiffres correspondent à la longueur de la caisse jusqu'à la porte (en dm) ;
    - la lettre indique le nombre d'essieux : S = simple essieu, D = deux essieux ;
    - les 2 derniers chiffres désignent le volume de fumier (en m<sup>3</sup> sans rehausses).
- Exemple : le modèle 46S11 correspond à un épandeur avec une caisse d'une longueur de 4,6 m jusqu'à la porte, un essieu et un volume d'environ 11 m<sup>3</sup> sans rehausses.

# leboulch

JLB leboulch

Route de Guernanville, 27330 La Vieille-Lyre (France)

Tél. : +33 2 32 30 67 47

E-mail : [info@leboulch.com](mailto:info@leboulch.com)

[www.leboulch.com](http://www.leboulch.com)